

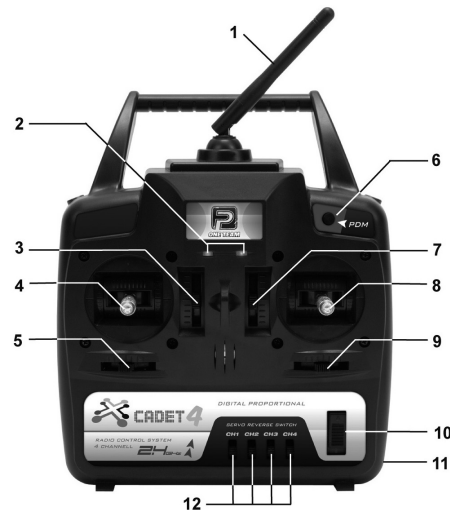

NOTICE D'UTILISATION CADET 4 Réf. RC2401

COMMANDES ET CONTROLES DE L'EMETTEUR

1. Antenne
2. LED d'état
3. Trim de profondeur (Mode 1) ou trim de gaz (Mode 2)
4. Manche de direction et profondeur (Mode 1) ou manche de direction et gaz (Mode 2)
5. Trim de direction
6. Bouton PDM (test de portée)
7. Trim de gaz (Mode 1) ou trim de profondeur (Mode 2)
8. Manche d'aileron et gaz (Mode 1) ou manche d'aileron et profondeur (Mode 2)
9. Trim d'aileron
10. Interrupteur principal
11. Prise de charge (sur le côté)
12. Interrupteurs d'inversion de rotation des servos
CH1 – Aileron position d'origine BETA 1400 – **en bas**
CH2 – Profondeur position d'origine BETA 1400 – **en bas**
CH3 – Gaz position d'origine BETA 1400 – **en haut**
CH4 – Direction position d'origine BETA 1400 – **en bas**



Caractéristiques de l'émetteur

Tension d'alimentation : 9,6V (8 piles AA alcalines ou batterie Ni-MH)

Système : 2,4GHz FHSS

Récepteur

Système : 2,4 GHz FHSS / Tension d'alimentation : 4,8 – 6V

Dimensions : 43x23x14mm / Poids : 9g

EMETTEUR

Mise en place des piles

Oter le couvercle du compartiment batterie au dos de l'émetteur en appuyant sur le couvercle à l'endroit indiqué. Insérez des piles alcalines neuves ou des batteries AA (Ni-Cd ou Ni-MH, une capacité de 700 à 1000 mAh est suffisante pour une utilisation de 3 à 5 heures) en vérifiant la polarité indiquée en bas du compartiment. Nous recommandons particulièrement des batteries à faible taux d'auto décharge. Remettre en place le couvercle.

Charge des batteries de l'émetteur

Les batteries doivent être chargées avant le premier vol. Il y a une prise de charge sur le côté droit de l'émetteur permettant de recharger les batteries à l'intérieur. Elle est prévue pour la charge lente au dixième de la capacité (80mA pour des batteries de 800mAh) pendant 12 à 14 heures. Vous pouvez utiliser des chargeurs tels HITEC CG-22A ou CG-S32 dont le pôle + est au centre et le pôle – sur périphérie. Il y a une diode de protection protégeant des inversions de polarité et limitant le courant de charge. Cette diode ne permet pas de charger avec un courant supérieur à 1A, et interdit l'utilisation de chargeurs rapide à détection delta-peak.

Ne pas recharger des piles (alcalines, zinc charbon) elles ne sont pas rechargeables sinon un feu ou une explosion peuvent survenir.

Vérification de la batterie émetteur

Allumer l'émetteur et vérifier les LEDs sur la face avant. Les LEDs verte et rouge doivent s'allumer. Ces LEDs indiquent l'état de l'émetteur mais pas son voltage. L'alarme de batterie faible est acoustique – dès que vous entendez une série de bips, vous devez atterrir immédiatement et charger ou recharger les batteries. Si l'émetteur bippe de suite après son allumage, **NE PAS ESSAYER DE VOLER.**

ATTENTION : Ne pas mélanger des batteries de différents types, ou des batteries chargées avec des batteries (partiellement) déchargées.

Appairage émetteur et récepteur

L'émetteur Cadet 4 peut fonctionner non seulement avec le récepteur RX-600 « type 2 » fourni avec le Kit RTF, BETA 1400 mais aussi avec d'autres récepteurs tels ceux du ALPHA 1500, ou avec de plus vieux récepteurs « type 1 » sans numéro de série ou ceux de la production actuelle « type2 » avec numéro de série.

Appairage avec récepteur type1 (Séquence complète incluant la sélection du mode opérationnel « type1 »).

1. Emetteur éteint.
2. Appuyer et maintenir le bouton PDM. Allumez votre émetteur. Attendre le moment où la LED verte clignote lentement et la LED rouge clignote rapidement, relâchez le bouton PDM.
3. La LED rouge va clignoter plusieurs fois puis les 2 LEDs vont signaler le mode opérationnel choisi. Les 2 LEDs vont clignoter rapidement et enfin devenir fixes.
4. Allumez votre récepteur. L'émetteur et le récepteur doivent se situer à moins de 1m l'un de l'autre.
5. En utilisant un petit tournevis, appuyer et maintenir le bouton d'appairage du récepteur (situé sur le côté gauche, au dessus de l'antenne). La LED rouge du récepteur va clignoter lentement puis devenir fixe, relâcher le bouton d'appairage. Votre radiocommande est prête pour l'utilisation.

Appairage avec récepteur type2 (Séquence complète incluant la sélection du mode opérationnel « type2 »).

1. Emetteur éteint.
2. Allumez votre récepteur. En utilisant un petit tournevis, appuyer et maintenir le bouton d'appairage du récepteur (situé sur le côté gauche au dessus de l'antenne) pendant plus de 2 secondes. La LED rouge du récepteur va clignoter lentement puis rapidement, relâchez le bouton d'appairage.

- Appuyer et maintenir le bouton PDM. Allumez votre émetteur. Attendre le moment où les LEDs verte et rouge clignotent à la même vitesse, relâchez le bouton PDM. L'émetteur et le récepteur doivent se situer à moins de 1m l'un de l'autre.
- La LED rouge va clignoter plusieurs fois puis les 2 LEDs vont signaler le mode opérationnel choisi.
- Pendant que les 2 LEDs clignotent sur votre émetteur, appuyez rapidement sur le bouton PDM, les 2 LEDs de l'émetteur s'allument fixes, la LED du récepteur s'éteint un moment et se rallume fixe.
- L'appairage est terminé, éteignez votre récepteur et l'émetteur. Maintenant vous pouvez allumer l'émetteur, puis le récepteur, votre radiocommande est prête pour l'utilisation.

Note : Si vous ne savez pas quel « type » de récepteur vous avez, essayez les 2 méthodes d'appairage, l'une d'entre elle fonctionnera.

Test de portée

Il y a un mode opératoire spécifique pour tester la portée.

Allumer l'émetteur, vérifiez que le manche des gaz est au minimum. Mettre l'antenne de l'émetteur dans la meilleure position : pliez la à 90° et la tourner vers la droite de sorte qu'elle soit parallèle à la poignée de l'émetteur.

Connecter la batterie au contrôleur. Maintenant appuyer sur le bouton PDM jusqu'à que la LED verte de l'émetteur s'éteigne, seule la LED rouge reste allumée. Votre émetteur travaille alors en mode de puissance réduite. Demander à un aide de s'éloigner avec le modèle en position de vol à hauteur des épaules. Les servos doivent répondre normalement sans frémir en faisant fonctionner le moteur jusqu'à une distance de 40 à 50m.

Ne voler que si le test de portée est normal.

ATTENTION : Ne jamais voler avec votre émetteur en puissance réduite.

Un appui bref sur le bouton PDM remet votre émetteur en mode normal. L'émetteur revient en mode normal de lui-même après un délai d'environ 1 minute.

Schéma de branchement

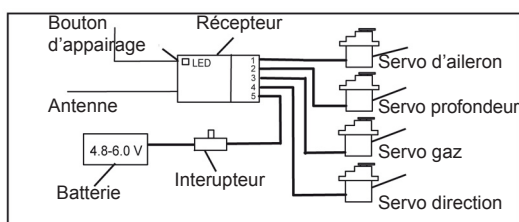
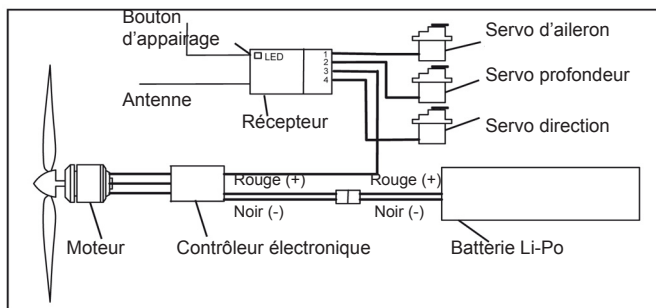

Les antennes du récepteur doivent être positionnées de manière à ce que la partie active (les derniers 30mm) soit aussi droite que possible et perpendiculaire l'un à l'autre.

La partie noire (ou grise) de l'antenne ne prend pas part à la réception du signal. Elle peut être pliée (pas à angle droit) avec une courbe.

Les antennes doivent être maintenues par exemple à l'aide d'adhésif sur les côtés du fuselage.

Les parties actives doivent être éloignées le plus possible des câbles et batteries du modèle.

Déchets d'Equipements Electriques et Electroniques

(Applicable dans les pays de l'Union Européenne et aux autres pays européens disposant de systèmes de collecte sélective)

Ce symbole sur le produit ou sa documentation indique qu'il ne doit pas être éliminé en fin de vie avec les autres déchets ménagers. L'élimination incontrôlée des déchets pouvant porter préjudice à l'environnement ou à la santé humaine, veuillez le séparer des autres types de déchets et le recycler de façon responsable.



Vous favoriserez ainsi la réutilisation durable des ressources matérielles.

Les particuliers sont invités à contacter le distributeur leur ayant vendu le produit ou à se renseigner auprès de leur mairie pour savoir où et comment ils peuvent se débarrasser de ce produit afin qu'il soit recyclé en respectant l'environnement.

Les entreprises sont invitées à contacter leurs fournisseurs et à consulter les conditions de leur contrat de vente. Ce produit ne doit pas être éliminé avec les autres déchets commerciaux.

Déclaration de conformité CE (Union Européenne)

Par la présente, Pelikan Daniel au nom de RC System, déclare que le BETA 1400 et l'ensemble radiocommandé qui l'accompagne sont en conformité avec les exigences essentielles et autres dispositions de la Directive 1999/5/EC.



Aucun enregistrement ou certification individuelle n'est exigée dans les pays de l'Union Européenne concernant les modèles radiocommandés 2,4GHz.

Par la présente, Pelikan Daniel au nom de RC System, déclare le chargeur sur secteur livré avec le kit BETA 1400 conforme aux exigences essentielles exposées dans la directive concernant la compatibilité électromagnétique et les appareils de faible tension.

Vous pouvez obtenir le texte complet de la Déclaration de Conformité à l'adresse des distributeurs RC System ci-dessous.

Garantie

Ce kit est garanti sans défaut de matière ou de fabrication à la date de l'achat. Cette garantie ne couvre ni les dommages d'usage, ni les modifications. La garantie couvre exclusivement le produit lui-même et est limitée à la valeur d'origine du kit. Elle ne concerne pas les éléments endommagés par l'usage ou à la suite de modifications. Le fait pour l'utilisateur d'assembler les éléments de ce kit implique l'acceptation de la responsabilité de tous dommages pouvant être causés par le produit tel qu'il aura été achevé. Dans le cas où l'acheteur n'accepterait pas cette responsabilité, il peut rapporter le produit neuf et inutilisé à son détaillant pour en obtenir le remboursement dans son emballage d'origine.



Model Racing Car
ZAC, 15bis Avenue De La Sablière
94370 Sucy En Brie
Tel. : 01.49.62.09.60
Fax : 01.49.62.09.73
www.mrcmodelisme.com
Made in China
Contribution DEEE (No.M823)